

Součástí sady

Sada S80N pro skládací dveře

Profil S40/S80N AL

9x 4 x 40
2x 3,5 x 20
20x 3,5 x 16

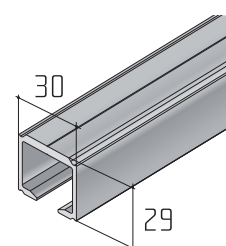
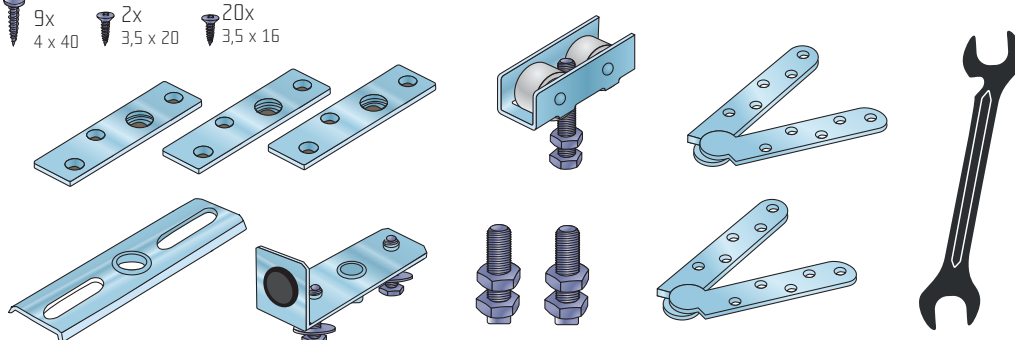

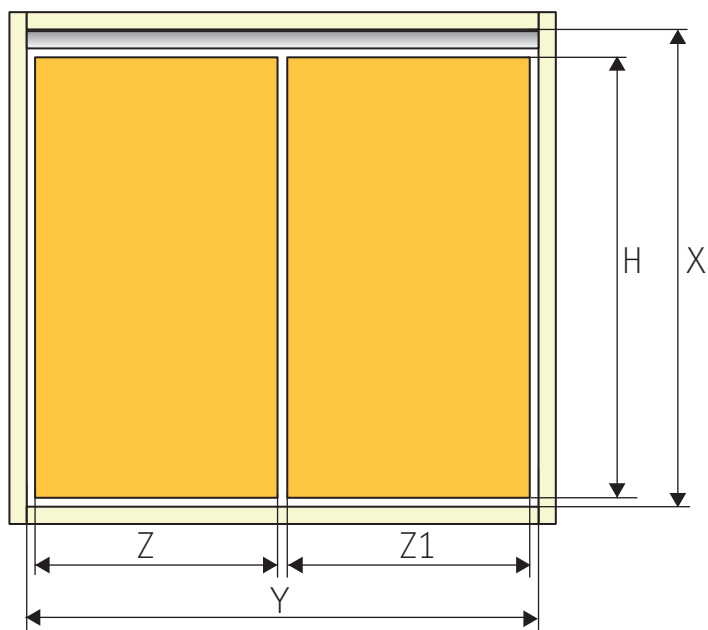

X = světlá výška

H = výška dveří

$H = X - 65$

Y = světlá šířka

Z = dveře pojízdné

Z1 = dveře otočné

M = mezera

$Z = Y - (3 \times M) / 2 + 5$

$Z1 = Y - (3 \times M) / 2 - 5$

$Z1 = Z + 10$

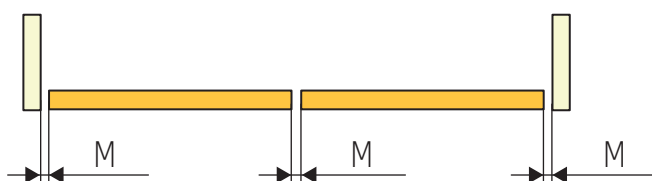

M = 3 mm

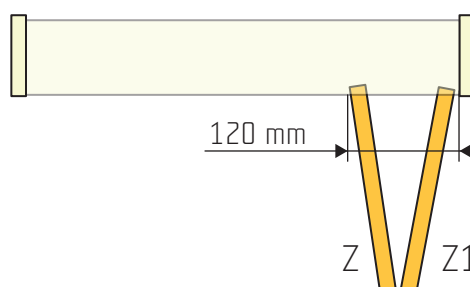
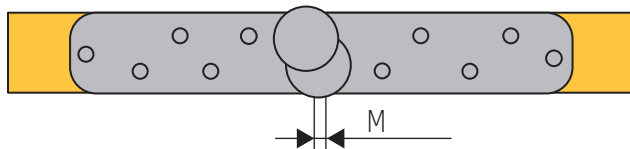

Montáž horních kování,
je nutné dodržet přesné rozměry
na obou dvířkách

Montáž dolních kování,
je nutné dodržet přesné rozměry

